

Передняя панель с магнитной фиксацией для e10 p63 / p123

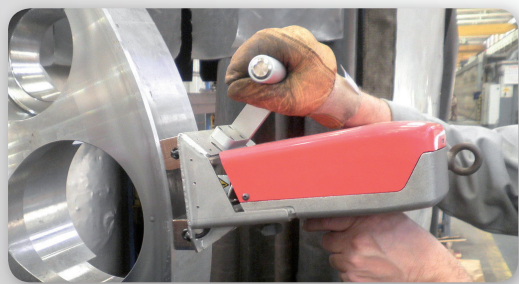
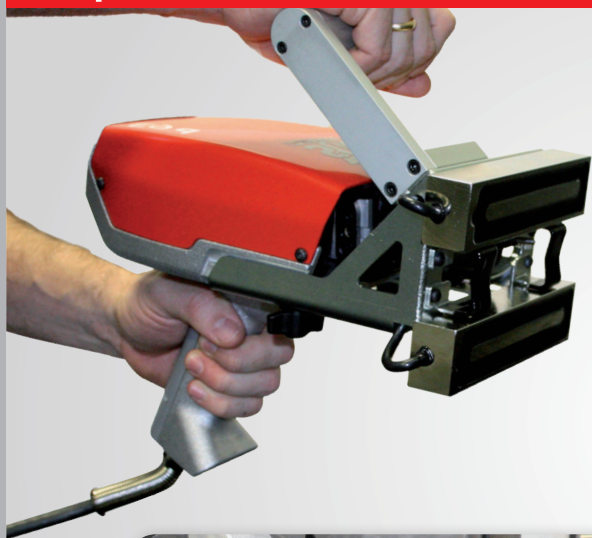

Принцип работы

Две электромагнитные пластины закреплены на лицевой стороне и фиксируют устройство на маркируемой детали.

Для надлежащей фиксации, и последующей маркировки, должны быть установлены следующие параметры:

- Толщина маркируемой детали
- Гладкость и ровность поверхности
- Шероховатость и толщина краски
- Вибрация и сила маркировки

Маркировать можно горизонтально и вертикально.

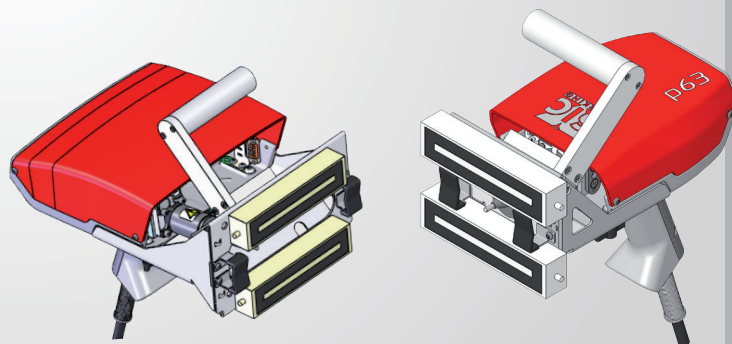

ТЕХНИЧЕСКИЕ ХАРАКТЕРИСТИКИ

	p63	p123
Окно маркировки	60 x 25 мм	120 x 25 мм
Вес инструмента	450 г	770 г
Кабель питания	Интегрирован с кабелем пистолета	
Код изделия	sic4100463	sic4100478

ГАБАРИТЫ ОБОРУДОВАНИЯ

e10 p63

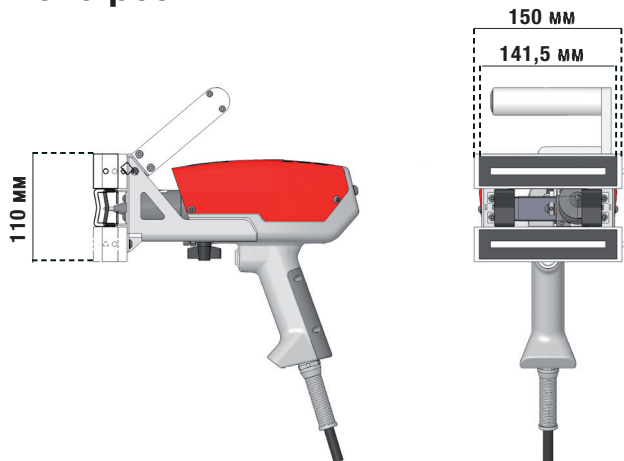

e10 p123

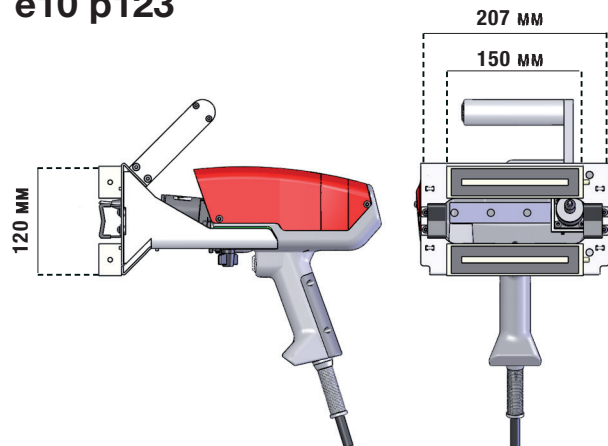

ЮНИТ МАРК ПРО
109147, Москва
ул. Марксистская, д. 34
Тел: +7 (495) 748-09-07
order@umpgroup.ru

